



Einbauanleitung

Elektronik

- Unterflur mit RSP -

Inhalt

- **Kabelplan**
- **Kabelbelegungsplan**
- **Programmierung RSC- Platine**

Kabelplan

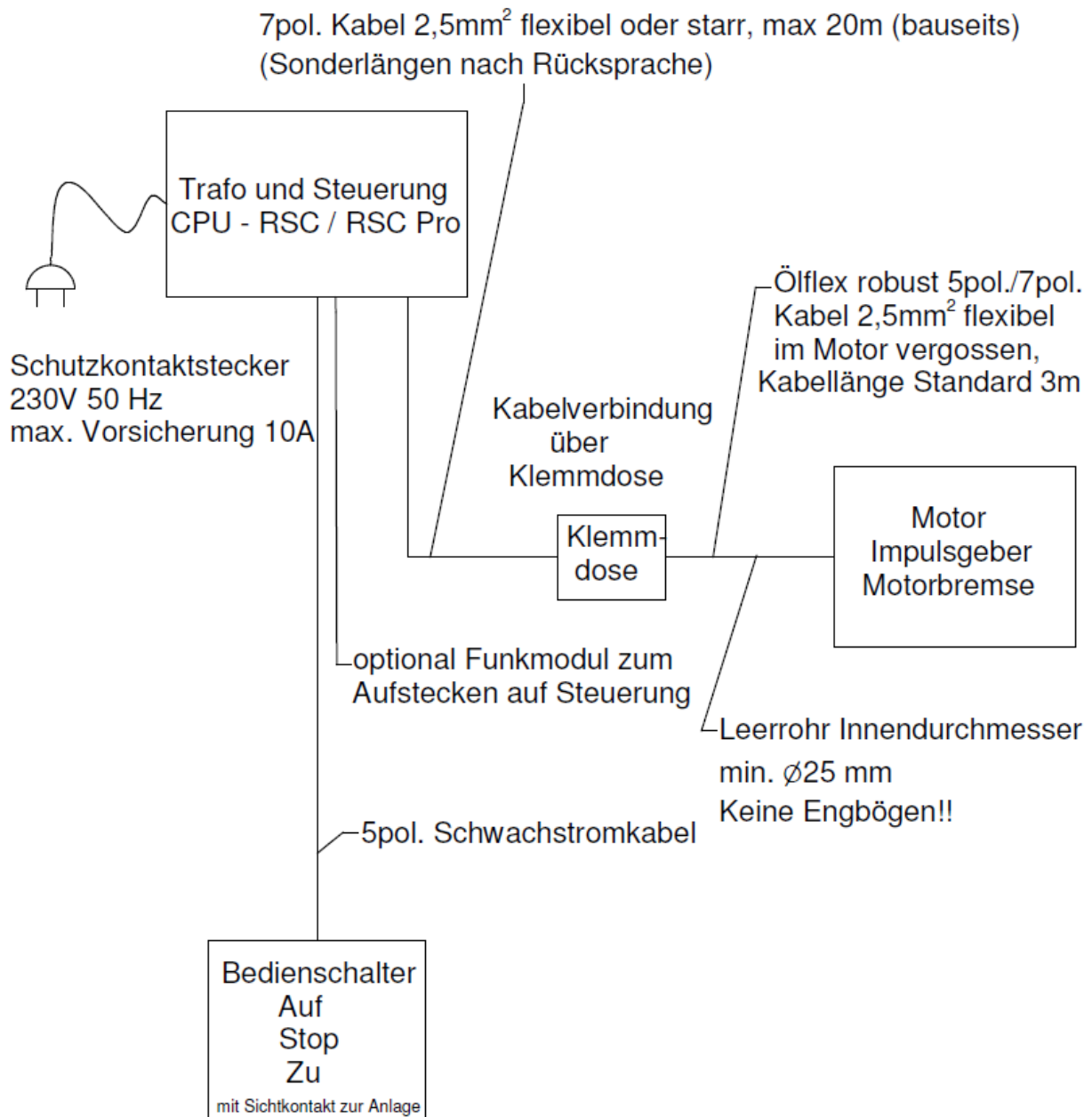

Schlüsselschalter wahlweise Aufputz- oder Unterputz - Montage. Für den Unterputz Einbau wird eine tiefe Schaltereinbaudose (Standart n 60) benötigt. Für Hotel und öffentliche Bereiche sind Schlüsselschalter mit Notstop - Taste erforderlich. Einbau Unterputz nach Angaben.

Kabelbelegungsplan

Kabelbelegungsplan für Direktantrieb

| Anschlüsse am Kabel für neuen Direktantrieb RSP 1-K und RSP 2-K | |
|---|---------------------------|
| <i>Kabel</i> | <i>Bezeichnung</i> |
| rot 2,5 | Plus |
| schwarz 2,5 | Minus |
| braun | Impulsgeber plus |
| weiß | Impulsgeber z |
| blau | Impulsgeber minus |

Programmierung RSC- Platine

Kurzanleitung Programmierung der Steuerung

1.) Alle drei Tasten '+', '-' und 'PROG' (PROG zuerst) für mehr als 3 Sekunden gleichzeitig drücken

-> LED 'AUF', 'PROG' und 'ZU' leuchten

2.) Endlage 'AUF' (oder 'ZU') anfahren

3.) Taste 'PROG' und dann 'AUF' (oder 'ZU') zum Speichern drücken

-> LED der programmierten Endlage erlischt

4.) Andere Endlage anfahren

5.) Taste 'PROG' und dann 'AUF' (oder 'ZU') zum Speichern drücken

-> LED 'PROG' erlischt

Programmierung einer Endlage:

1.) Taste PROG und zu programmierende Endlage für mehr als 3 Sekunden gleichzeitig drücken

-> LED 'AUF' oder 'ZU' und 'PROG' leuchten

2.) Endlage 'AUF' (oder 'ZU') anfahren

3.) Taste 'PROG' und dann 'AUF' (oder 'ZU') zum Speichern drücken

-> LED 'PROG' erlischt

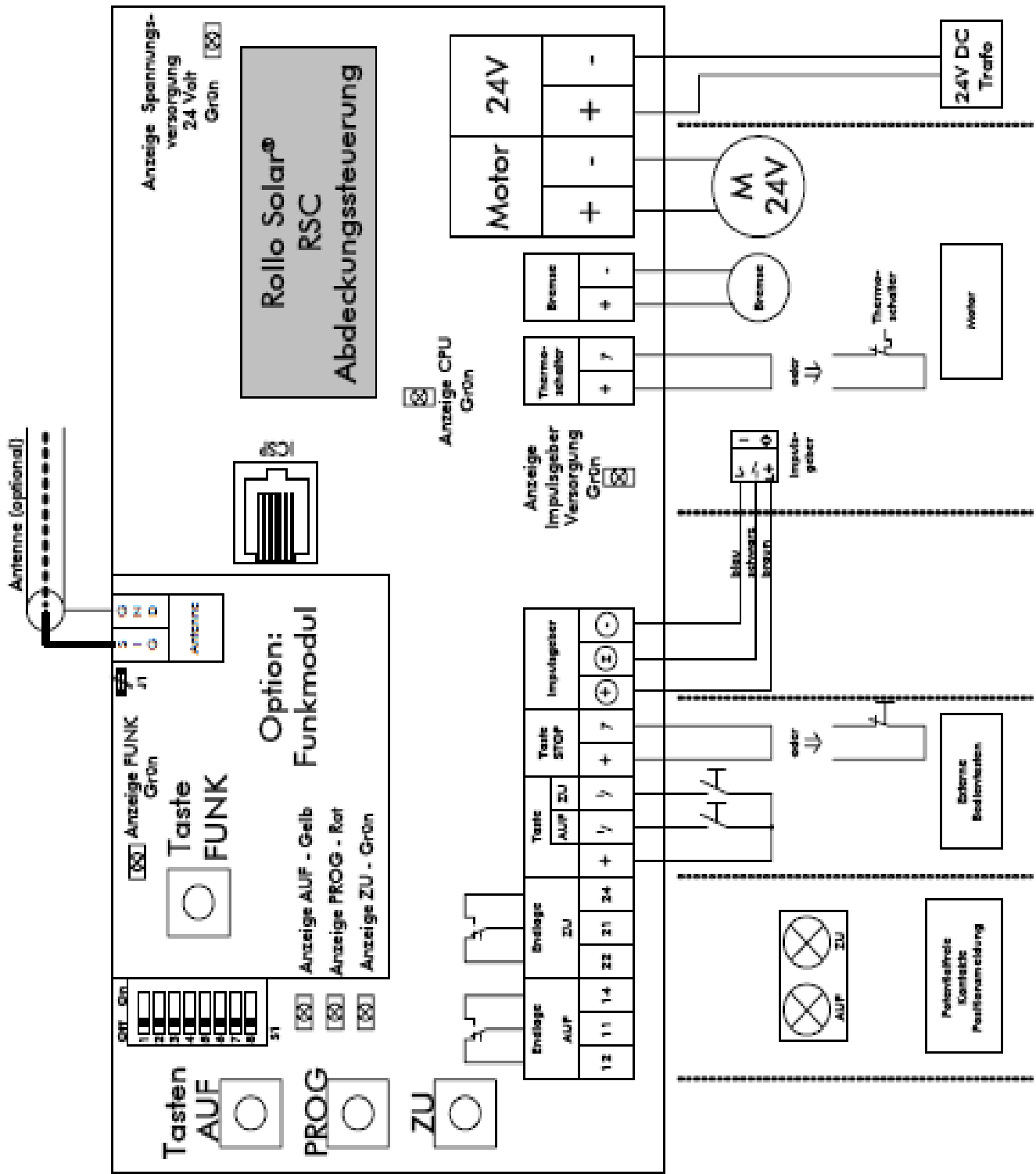

Hinweis: Schaltplan befindet sich im Trafogehäuse

Siehe auch Anhang „10.1 Kurzanleitung Inbetriebnahme RSC“.

Anschluss RSC - Typ „EXTERN RSP“ (Motor in Antriebswelle):

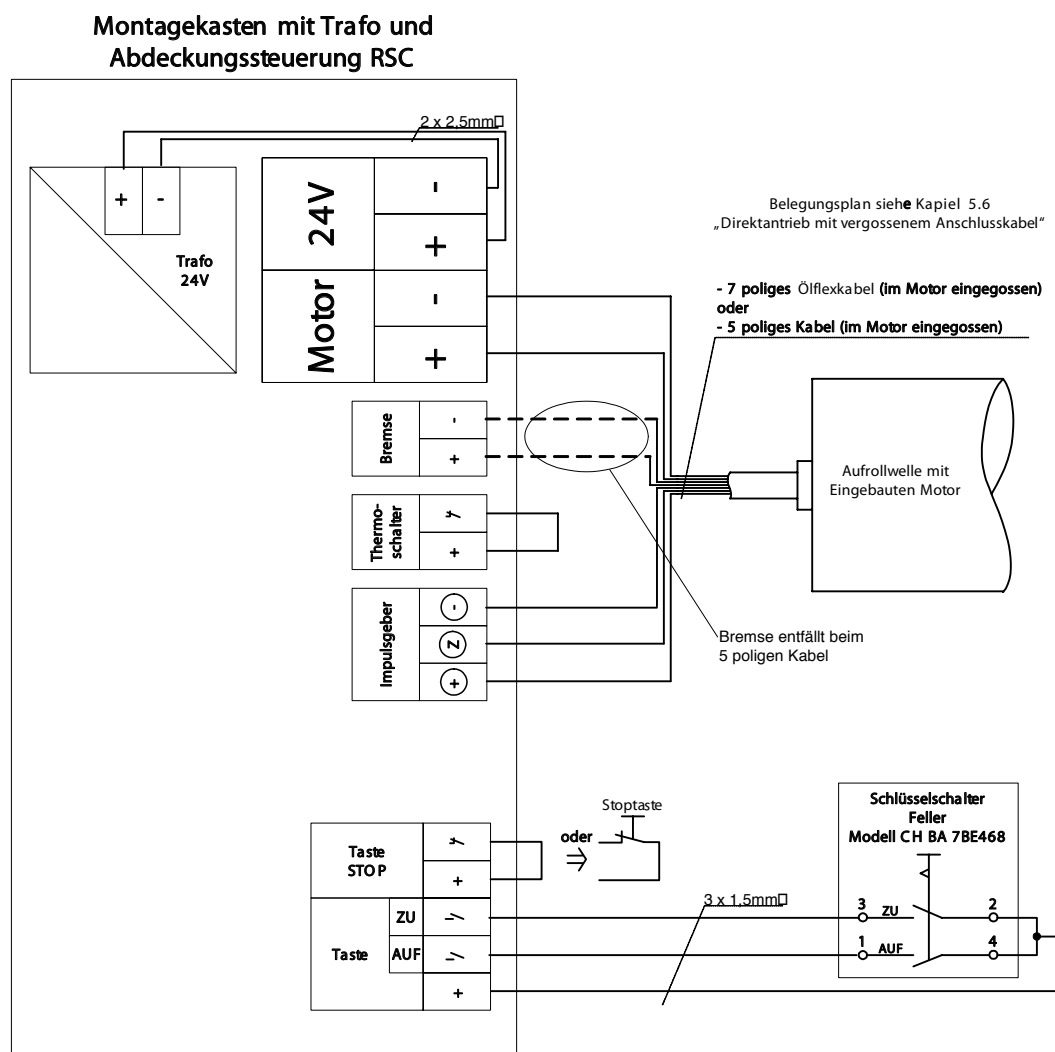

Beschreibung:

Die Abdeckungssteuerung RSC ist im Trafogehäuse eingebaut. Der Anschluss am Motor erfolgt über das 7 polige, eingegossene Anschlusskabel am Motor. Der Belegungsplan für das Kabel ist im Kapitel 5.6 „Direktantrieb mit vergossenem Anschlusskabel“ dargestellt. Die Bedieneinheit besteht aus einem Schlüsselschalter mit einer Nullstellung.

Der Betriebsmodus auf der Abdeckungssteuerung muss auf Schalterbetrieb eingestellt werden.

Hinweis: Falls Motordrehrichtung und Schalterbedienung nicht übereinstimmt, sind die Drähte der Klemmen am Schlüsselschalter für AUF und ZU zu tauschen.